

 **Descripción/** Carrusel para todos gigante. Juego de giro, apto para niños con movilidad reducida.

Su gran tamaño hace que sea uno de los carruseles más grandes del mercado. Su fácil acceso y amplitud permite el uso por varios niños a la vez, hasta tres en silla de ruedas y otros seis niños mas gracias sus a tres asientos dobles, fomentando así el juego en equipo y aumentando la diversión.

Gracias a su sistema de autobloqueo de las puertas de acceso cuando el juego está en movimiento, la seguridad está garantizada para todos los niños. Hasta que éstas no están completamente cerradas no se puede iniciar el movimiento de giro.

El sistema de frenos G-Force frena de forma automática y paulatinamente el carrusel si excede demasiado su velocidad.

La posibilidad de que unos niños se sienten dentro de él y otros hagan girar el carrusel desde el volante de giro ejercita la colaboración entre individuos y el reparto de tareas.

- Materiales/**
- Estructura de acero galvanizado con pintura de poliéster termoendurecida.
 - Suelo de chapa de aluminio antideslizante de 3 mm de espesor.
 - Asiento: polietileno de 10mm de espesor.

 **Description/** Giant carousel for all. Equipment suitable for children with disabilities.

Its dimensions make it one of the largest carousels on the market. Its easy access and large amplitude allow it to be used by several children at the same time, three children in wheelchairs and six more on three double seats, encouraging team playing and increasing its fun.

Thanks to its automatic doors locking when the carousel is in movement, the safety is guaranteed for all the children. As long as the doors are not completely closed the movement does not begin.

The G-Force braking system automatically and gradually brakes the carousel if its speed is too high.

The possibility that some children are seated while others rotate the carousel with the wheel drives encourage collaboration between children and tasks sharing.

- Materials/**
- Thermohardened polyester painted galvanized steel structure
 - Anti-slip aluminum flooring, 3 mm thick .
 - Seat: polyethylene, 10 mm thick.

 **Description/** Manège pour tous géant. Jeu adapté aux enfants handicapés.

Ses dimensions en font l'un des plus grands carrousels sur le marché. Son accès facile et sa grande amplitude permettent son utilisation par plusieurs enfants à la fois, jusqu'à trois enfants en fauteuil roulant et six autres en plus grâce à trois sièges doubles, favorisant ainsi le jeu en équipe et le plaisir de se divertir.

Grâce à son verrouillage automatique des portes lorsque le jeu est en mouvement, la sécurité est garantie pour tous les enfants. Tant que celles-ci ne sont pas complètement fermées le mouvement ne commence pas.

Le système de freinage G-Force freine automatiquement et progressivement le carousel si sa vitesse est trop importante.

La possibilité que certains enfants soient assis pendant que d'autres font tourner le carousel avec le volant cultive la collaboration entre les individus et le partage des tâches.

- Matériaux/**
- Structure en acier galvanisé avec finition en peinture polyester thermodurcie
 - Sol de plaque d'aluminium anti-dérapant de 3 mm d'épaisseur.
 - Siège: polyéthylène de 10 mm d'épaisseur.

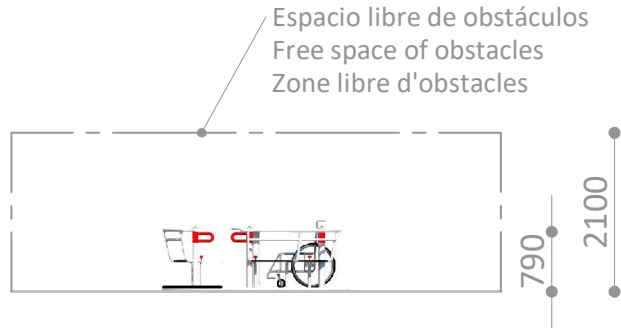

ESPACIO DE SEGURIDAD / ALTURA DE CAIDA LIBRE
SAFETY AREA / FREE HEIGHT OF FALL
ZONE DE SECURITÉ / HAUTEUR DE CHUTE LIBRE

32,9 m² / 1,00 m

Superficie según EN-1176-1
Surface according to EN-1176-1
Revêtement conformément à la Norme EN-1176-1

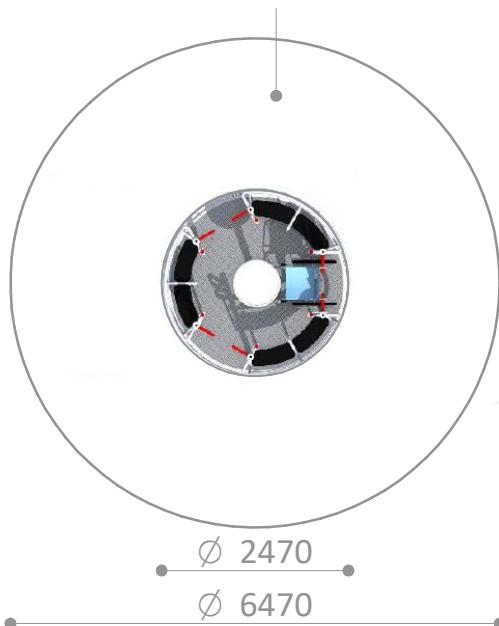

R4506

Pieza más grande

Biggest part

La plus grande pièce

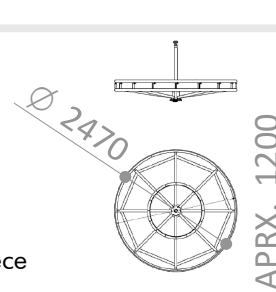

R4506

Pieza más pesada

Heaviest part

La pièce la plus lourde

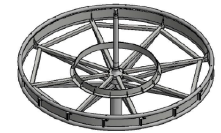

R4506E

Otros suelos

Other grounds

Autres sols

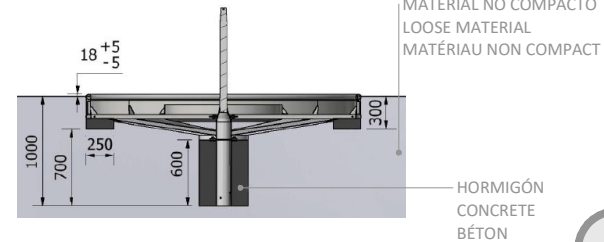

x1

Disponibilidad de repuestos durante 10 años.
Spare parts available for 10 years.
Disponibilité de pièces de rechange pendant 10 ans.

Industrias Agapito se reserva el derecho a modificar sin previo aviso los elementos descritos en este documento.
Industrias Agapito reserves the right to change the items described in this document without prior notice.
Industrias Agapito se réserve le droit de modifier à tout moment et sans préavis les éléments décrits dans le présent document.

